

# I 類 教 養 問 題

平成16年5月施行 特別区職員 I類採用試験

指示があるまで開いてはいけません。

## 注 意

- 1 問題集は35ページ、解答時間は2時間です。
- 2 問題は全部で50問あり、**必須解答**の問題と**選択解答**の問題とに分かれています。
  - (1) 【No. 1】～【No. 24】の24問（1ページ～20ページ）は、**必須解答**の問題です。
  - (2) 【No. 25】～【No. 50】の26問（21ページ～35ページ）は、**選択解答**の問題で、このうち21問を任意に選択して解答してください。21問を超えて解答した場合は、【No. 25】以降解答数が21に達したところで採点を終了し、21を超えた分については採点しないので、注意してください。
- 3 解答方法は次のとおりです。

例【No. 1】東京都にある特別区の数はいくつか。

1 21    2 22    3 23    4 24    5 25

正答は「3 23」なので、解答用紙の問題番号の次に並んでいるマーク欄の「① ② ③ ④ ⑤」の中の「③」を鉛筆で塗りつぶし、「① ② ● ④ ⑤」とマークしてください。
- 4 解答は必ず解答用紙にマークしてください。問題集にマークを付けても採点しません。
- 5 解答用紙への記入に当たっては、解答用紙の（記入上の注意）をよく読んで記入してください。
- 6 各問題とも正答は一つだけです。二つ以上マークを付けた解答は誤りとします。
- 7 計算を要する場合は、問題集の余白を利用してください。解答用紙は絶対に使ってはいけません。
- 8 問題集は持ち帰ってください。

特別区人事委員会

必須解答の問題

**【No. 1】～【No. 24】**

(P 1 ~ P 20)

【No. 8】 A～Dの4人が、勝率で順位を決めるバドミントンのシングルの試合を行った。まず、AとB、CとDが対戦し、次に勝者同士、敗者同士が対戦した。そして、同率の者がいる場合には、順位が決まるまで同率の者同士で対戦した。Bは、Dに勝ちCに負けた。Cは、Aに負けた。以上のことから確実にいえるのはどれか。

- 1 試合は、全部で6試合行われた。
- 2 優勝者は、3試合行った。
- 3 Bは、2位であった。
- 4 Cは、3位であった。
- 5 Dは、4位であった。

【No. 9】 ある暗号で「ししまい」が「◎8 2 2 △ 2 2 1 □ 4 1 6 ☆ 0 7 2」、  
「てまり」が「□ 5 4 3 ☆ 6 9 1 ◎ 7 8 2」と表されるとき、同じ暗号の法則で表  
される言葉「□ 6 1 1 ◎ 8 9 1 ☆ 4 9 5 □ 2 1 4 △ 6 1 8 ◎ 7 0 4」に関する語  
として、妥当なのはどれか。

- 1 バラ
- 2 隅田川
- 3 富士山
- 4 飛行機
- 5 ケーキ

【No. 10】 大人3人、子供2人が1隻のボートを使って、船着き場から川の対岸に  
あるキャンプ場に移動する。ボートには、大人なら1人、子供なら2人までしか乗  
れず、また、大人と子供が同時に乗ることはできない。船着き場からキャンプ場、  
キャンプ場から船着き場への移動をそれぞれ1回と数えると、全員が船着き場から  
キャンプ場へ移動するのに必要な最少回数はどれか。

- 1 11回
- 2 13回
- 3 15回
- 4 17回
- 5 19回

【No. 1 1】 A～Dの4人が、じゃんけんにも勝ったら、勝った人が持っているビー玉と同じ数のビー玉を、他の3人からそれぞれもらえるというルールでビー玉取りゲームを行った。1回目はB、2回目はC、3回目はAが勝った。4回目にDが勝ったところで、A、B、Cのビー玉の数がちょうどぴったりゼロになり、すべてのビー玉がDに集まった。Dに集まったビー玉が256個であったとすると、Bが最初に持っていたビー玉の数はどれか。

- 1 25個
- 2 36個
- 3 45個
- 4 68個
- 5 95個

【No. 1 2】 A～Fの6人が、コンビニエンスストアで梅干し、たらこ、さけ、昆布の4種類のおにぎりのうち、種類の異なるものを2個ずつ買った。今、次のア～カのことが分かっているとき、確実にいえるのはどれか。

ア 6人が買ったおにぎりの組合せは、それぞれ異なっていた。

イ Aは、たらこを買った。

ウ B、E、Fは、同じ種類のおにぎりを1個買った。

エ Cは、Fが買ったおにぎりと同じ種類のものを買わなかった。

オ Dは、梅干しとさけを買った。

カ Eは、梅干しを買った。

- 1 Aの買ったおにぎりの一つは、梅干しであった。
- 2 Bは、たらこと昆布を買った。
- 3 Cは、たらことさけを買った。
- 4 Eの買ったおにぎりの一つは、さけであった。
- 5 Fは、梅干しと昆布を買った。

【No. 13】 次の図のように、半径10cmの半円Oの円弧を三等分する点をC、Dとし、AC間、CD間、DB間に直線を引き、この線分で分割された円弧を内側に折り返した。このときできた円弧と、元の円弧に囲まれた面積の合計はどれか。

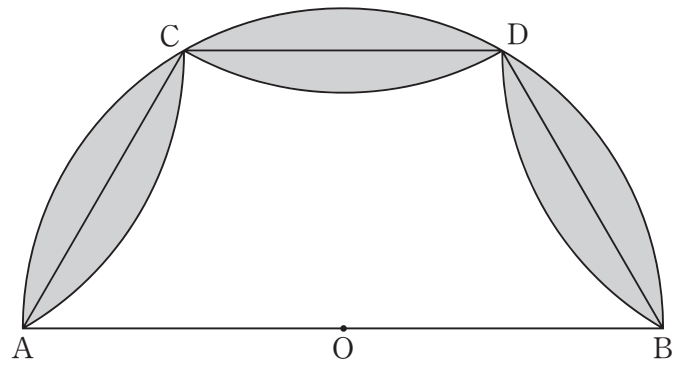

- 1  $100\pi - 150\sqrt{3}$  cm<sup>2</sup>
- 2  $150\pi - 200\sqrt{3}$  cm<sup>2</sup>
- 3  $200\pi - 250\sqrt{3}$  cm<sup>2</sup>
- 4  $250\pi - 300\sqrt{3}$  cm<sup>2</sup>
- 5  $300\pi - 350\sqrt{3}$  cm<sup>2</sup>

【No. 14】 次の図のような、1周1.9kmのサイクリングコースがある。このコースは、スタート地点から反時計回りに150m離れた場所で池に300m接している。今、スタート地点から、Aは時計回りに、Bは反時計回りに同時に出発したとき、池に接した部分でAとBが最初に出会うまでにかかる時間に最も近いのはどれか。ただし、サイクリングコースを1周するのに、Aは4分30秒、Bは5分かかるものとし、それぞれの速度は一定とする。

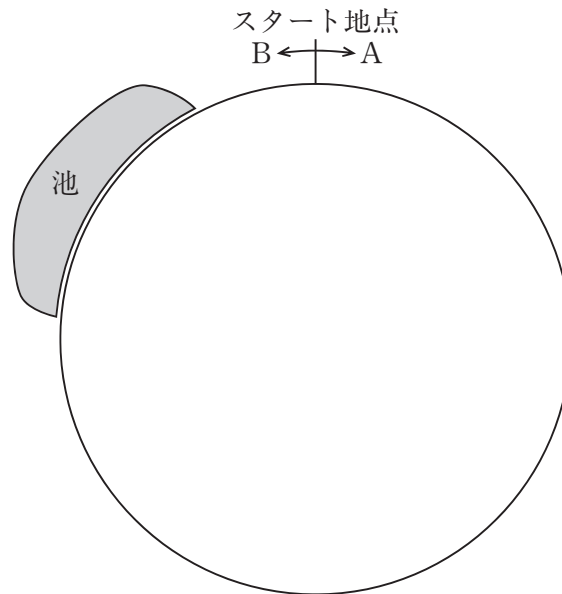

- 1 24分
- 2 26分
- 3 28分
- 4 30分
- 5 32分

【No. 15】 次の図のような道路がある。A地点からC地点へ車で行くには、橋を渡る直行ルートと、B地点を経由する山岳ルートがある。直行ルートの橋は100日に1日の割合で増水のため通行止めになり、A地点からB地点までは40日に1日、B地点からC地点までは13日に1日の割合でそれぞれ濃霧のため通行止めになるとすると、A地点からC地点へ行けなくなる確率はどれか。

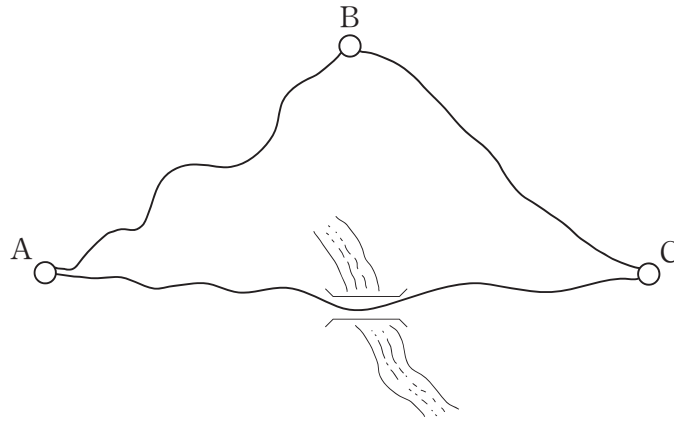

- 1  $\frac{1}{500}$
- 2  $\frac{1}{1000}$
- 3  $\frac{1}{1200}$
- 4  $\frac{1}{1500}$
- 5  $\frac{1}{2000}$

【No. 16】 映画館で切符を売り始めたとき、既に行列ができており、毎分20人の割合で人が行列に加わるものとする。窓口が1つのときは1時間で行列がなくなり、窓口を5つにすると6分で行列がなくなる。切符を売り始めたときに並んでいた人数はどれか。ただし、どの窓口も1分間に同じ枚数を売るものとする。

- 1 920人
- 2 960人
- 3 1000人
- 4 1040人
- 5 1080人



【No. 17】 次の図のように、6時から7時の間で、時計の長針と短針の位置が文字盤の6の目盛りを挟んで左右対称になる時刻はどれか。

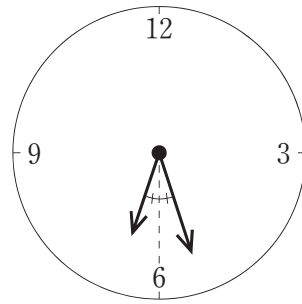

- 1 6時27分
- 2 6時 $27\frac{3}{13}$ 分
- 3 6時 $27\frac{6}{13}$ 分
- 4 6時 $27\frac{9}{13}$ 分
- 5 6時 $27\frac{12}{13}$ 分

【No.18】 次の表から確実にいえるのはどれか。

卸売業5業種の販売額の推移

(単位 10億円)

区 分	平成9年	10	11	12	13
機 械 器 具	119,101	130,180	132,343	139,067	136,592
各 種 商 品	71,493	66,984	59,842	57,613	53,313
鋳物・金属材料	44,110	44,340	45,676	50,943	50,097
食 料 ・ 飲 料	45,162	48,464	47,616	46,281	47,159
農畜産物・水産物	49,688	50,225	45,200	40,548	38,285

- 1 平成13年において、「各種商品」の販売額の対前年減少額は、「農畜産物・水産物」のその2倍を上回っている。
- 2 表中の各業種のうち、平成12年における販売額の対前年減少率が最も大きいのは、「各種商品」である。
- 3 平成9年から平成13年までの5年の「農畜産物・水産物」の販売額の1年当たりの平均は、45兆円を上回っている。
- 4 表中の各年とも、「食料・飲料」の販売額は、「機械器具」のその35%を超えている。
- 5 「機械器具」の販売額の平成9年に対する平成12年の増加率は、「鋳物・金属材料」の販売額のそれより大きい。

【No. 19】 次の表から確実にいえるのはどれか。

我が国における輸入額及びその地域別構成比の推移

区 分	平成9年	10	11	12	13
総額 (億円)	409,562	366,536	352,680	409,384	424,155
計	100.0	100.0	100.0	100.0	100.0
構 成 比					
ア ジ ア	48.4	46.2	49.4	54.7	55.2
北アメリカ	26.0	27.4	25.1	22.2	21.2
南アメリカ	2.6	2.6	2.3	2.0	1.9
ヨ ー ロ ッ パ	16.2	16.8	16.9	15.1	15.5
ア フ リ カ	1.5	1.4	1.3	1.3	1.3
オセアニア	5.3	5.6	5.0	4.7	4.9

- 1 アジアからの輸入額の平成9年に対する平成12年の増加額は、2兆円を下回っている。
- 2 表中の各年とも、北アメリカからの輸入額は、ヨーロッパからのその1.5倍を上回っている。
- 3 アフリカからの輸入額の平成11年に対する平成13年の増加率は、15%より大きい。
- 4 表中の各年のうち、オセアニアからの輸入額に対する南アメリカからのその比率が最も小さいのは、平成12年である。
- 5 平成13年において、輸入額の合計の対前年増加額に占めるヨーロッパからの輸入額のその割合は、30%を超えている。

【No. 20】 次の図から確実にいえるのはどれか。

我が国における主要4商品の輸出額の対前年増加率の推移

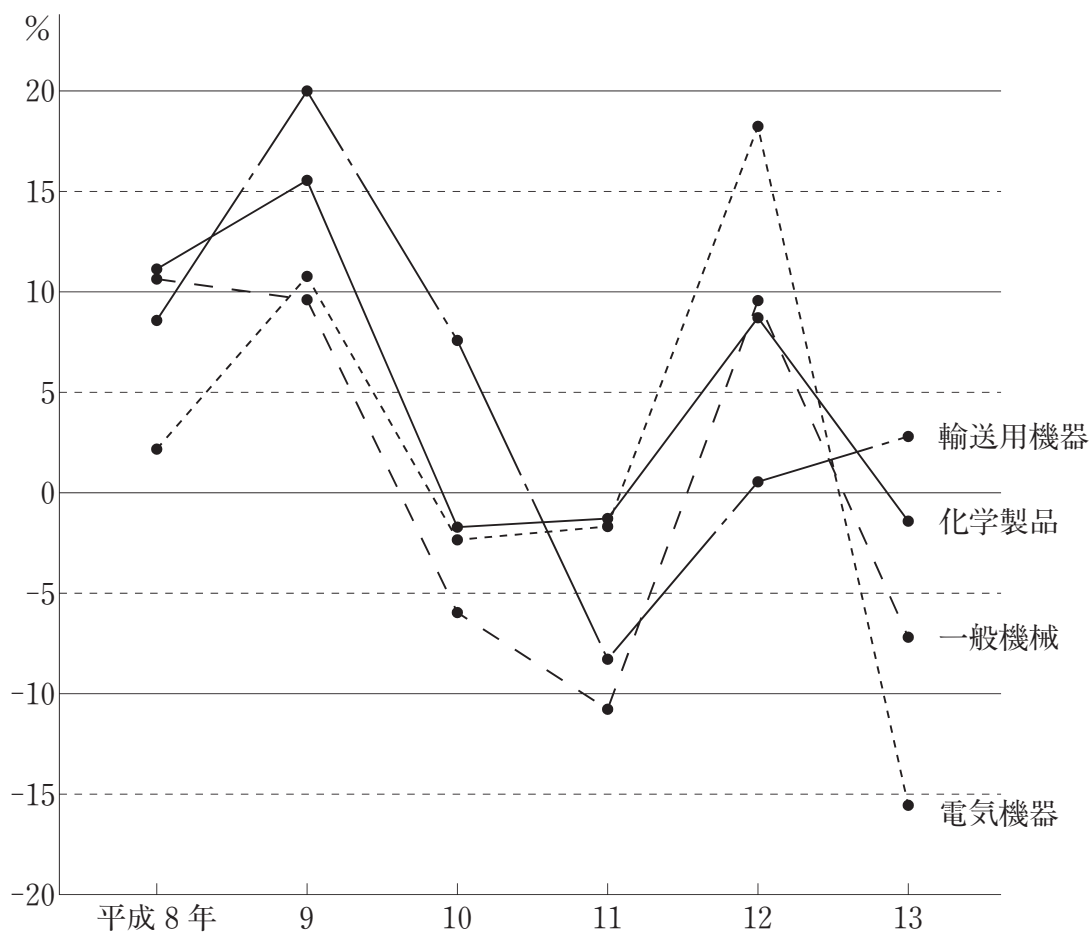

- 1 図中の各年のうち、輸送用機器の輸出額が最も多いのは、平成9年である。
- 2 平成13年において、図中の各商品のうち、輸出額が最も少ないのは、電気機器である。
- 3 平成8年において、化学製品の輸出額の対前年増加額は、輸送用機器のそれを上回っている。
- 4 平成10年の一般機械の輸出額は、平成12年のそれを上回っている。
- 5 平成7年の化学製品の輸出額を100としたときの平成9年のその指数は、125を下回っている。

【No. 2 1】 次の図から確実にいえるのはどれか。

我が国の内水面養殖業における「うなぎ」、  
「にじます」及び「こい」の生産量の推移

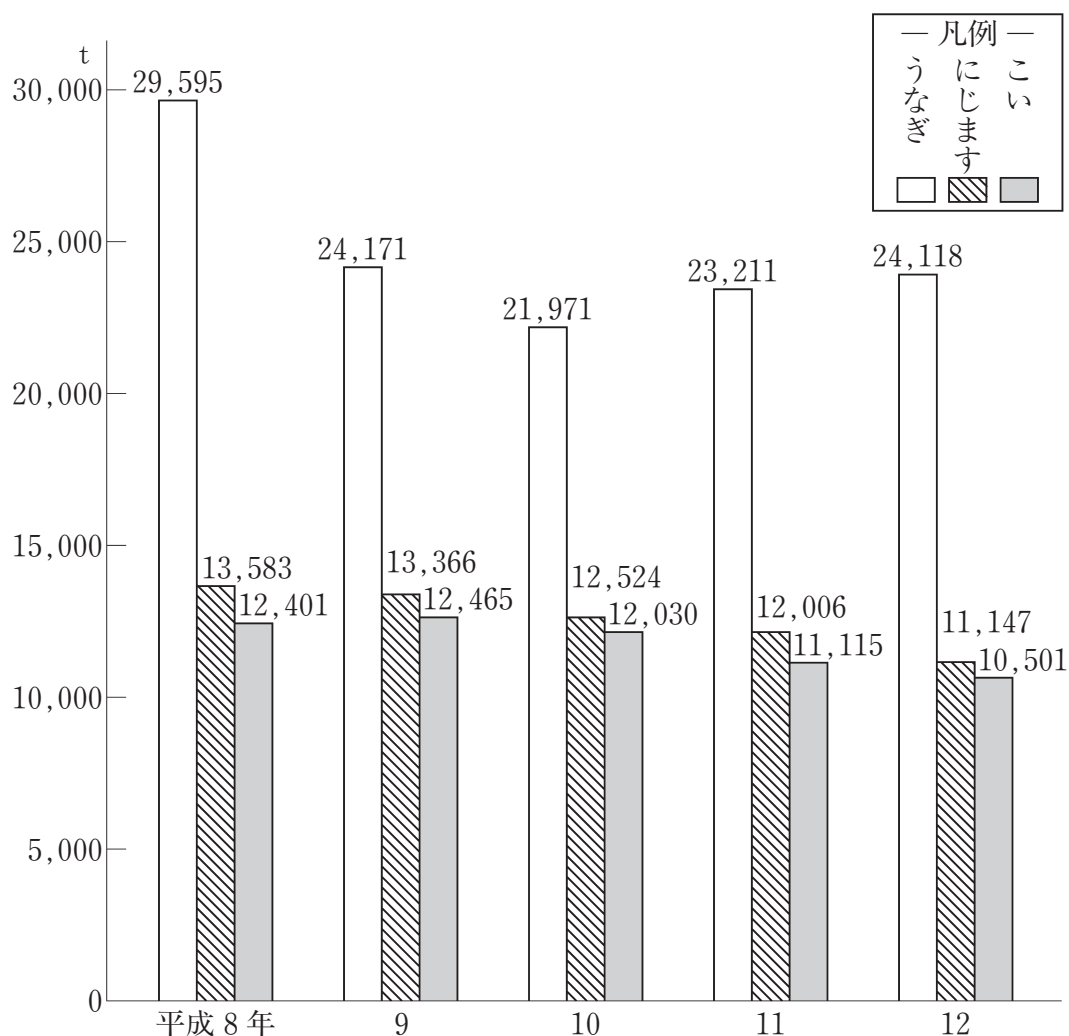

- 1 平成9年から平成12年までの各年とも、「にじます」の生産量の対前年減少量は、年の経過とともに順次増加している。
- 2 平成8年の「こい」の生産量を100としたときの平成12年のその指数は、80を下回っている。
- 3 図中の各年とも、「うなぎ」の生産量は、「こい」のその2倍を上回っている。
- 4 平成8年から平成12年までの5年の「うなぎ」の生産量の1年当たりの平均は、25,000 tを下回っている。
- 5 「にじます」の生産量の平成9年に対する平成12年の減少率は、10%より小さい。

【No. 22】 次の図のように、同じ大きさの三つの円が接している。円Aが円B、円Cの周りを滑ることなく回転してDの位置まできたとき、円Aの矢印の向きはどれか。ただし、円B、円Cは固定されているものとする。

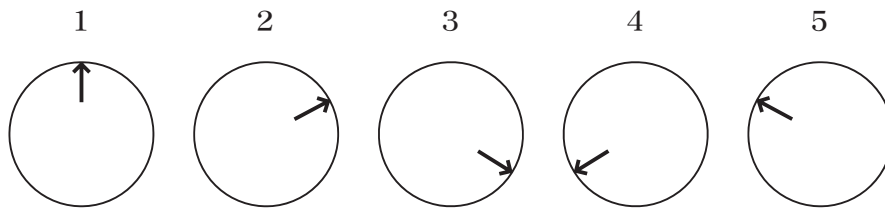
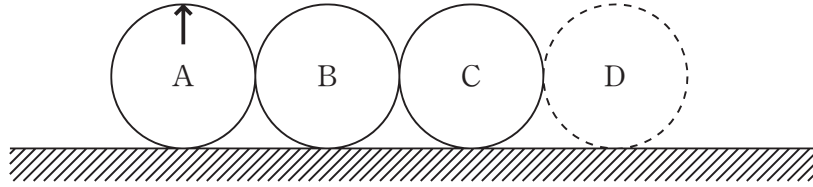

【No. 23】 次の図 I のような展開図のサイコロがある。このサイコロ 4 個を、互いに接する面が同じ目になるように、図 II のとおりに並べたとき、A、B、C の位置にくる目の数の和はどれか。

図 I



図 II



- 1 8
- 2 10
- 3 12
- 4 14
- 5 16

【No. 24】 次の図のように、1 辺の長さが  $3a$  の正方形の内側を、1 辺の長さが  $a$  の正方形が矢印の方向に滑ることなく毎秒 1 回転するとき、図の位置から回転を開始して、5 秒から 6 秒の間に点 P が描く軌跡はどれか。

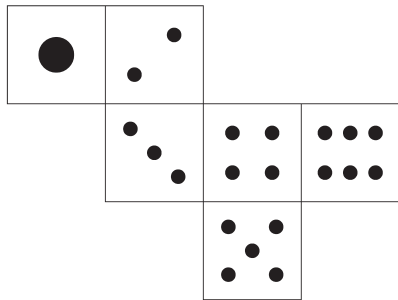
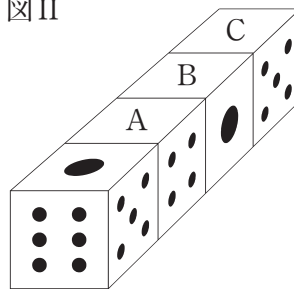
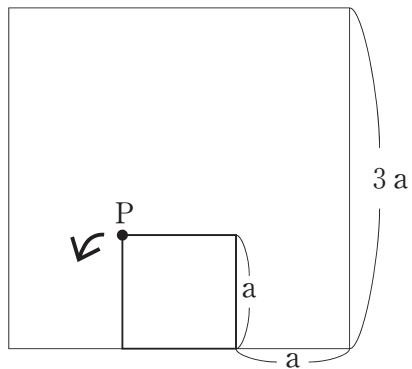

1

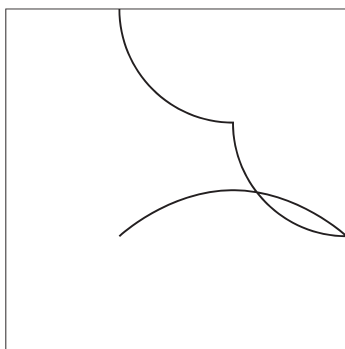

2

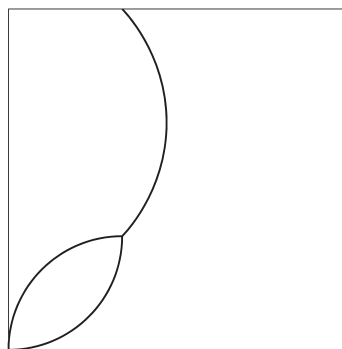

3

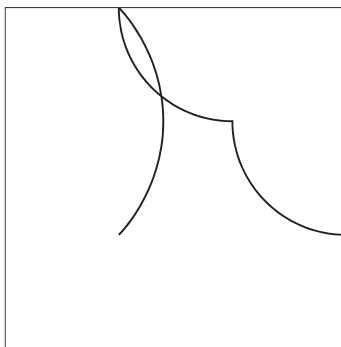

4

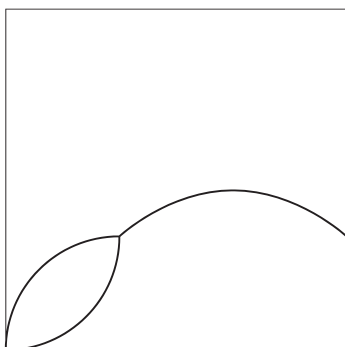

5

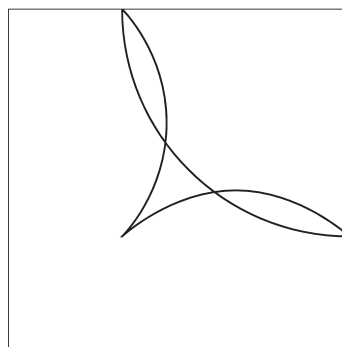



選 択 解 答 の 問 題

～ 26問のうち21問を選択解答 ～

**【No. 25】～【No. 50】**

(P 21 ～ P 35)

【No. 25】 ベーコン又はデカルトの思想に関する記述として、妥当なのはどれか。

- 1 ベーコンは、科学研究を正しい方法で行うために一切の知識を徹底的に疑うことは、普遍的な真理の存在を疑う懐疑と違い、真理を発見するための懐疑であるとし、これを方法的懐疑と呼んだ。
- 2 ベーコンは、自然をありのままに観察する上で妨げとなる先入見や偏見などをイドラと呼び、種族のイドラ、洞くつのイドラ、市場のイドラ及び劇場のイドラの四つを挙げた。
- 3 ベーコンは、心と身体、精神と物体とは、それぞれ別個のものであるとする物心二元論の立場に立ち、精神という実体の本性は考えることであり、物体という実体の本性は空間的な広がりであるとした。
- 4 デカルトは、スコラ哲学は現実を無視した空論であるとして、その無力を指摘し、観察や実験によって得られた経験的事実を一つひとつ積み重ねていって一般的真理に到達するという帰納法の思考方法を提唱した。
- 5 デカルトは、知は力なりと考え、学問の目的は自然支配のための技術を発展させることであり、自然の因果を正しい知識でとらえることによって自然を支配し、人間の生活を改善できるとした。

【No. 26】 次のA～Cは、西洋の画家に関する記述であるが、それぞれに該当する画家名の組合せとして、妥当なのはどれか。

- A オランダの画家で、絵画、素描、エッチングの作品を多く残し、光をうまく取り入れた画法で市民生活を描いた。作品には、「フランス・バニング・コック隊長の射撃隊」（通称「夜警」）や多くの自画像がある。
- B スペインの画家で、宮廷画家として活躍し、フランドル絵画とヴェネツィア絵画の画法を部分的に取り入れた。作品には、「ラス・メニーナス(女官たち)」、「ラス・イランデラス(織女たち)」がある。
- C フランドルの画家で、宮廷画家として活躍し、その作風はバロック絵画の活気のある豊かな官能的性格を有している。作品には、ホワイトホール迎賓館の天井画、フランス王ルイ13世の母マリー・ド・メディシスの宮殿を飾る彼女の一代記がある。

	A	B	C
1	レンブラント	ベラスケス	ルーベンス
2	レンブラント	ゴヤ	マネ
3	ドラクロワ	ゴヤ	ルーベンス
4	ドラクロワ	ベラスケス	ルーベンス
5	ドラクロワ	ゴヤ	マネ

【No. 27】 ことわざ又は慣用句の意味を説明した記述として、妥当なのはどれか。

- 1 「木に竹を接ぐ」とは、物事の前後の調和がとれないことをいう。
- 2 「千慮の一失」とは、難事を処理するには下手な小細工をせずに、堂々と当たると良い結果が得られることをいう。
- 3 「雨後の<sup>たけのこ</sup>筍」とは、せっかくの好意も、時機に遅れては何にもならないことをいう。
- 4 「魚心あれば水心」とは、ふさわしい環境を得て大いに活躍することをいう。
- 5 「塞翁が馬<sup>さい</sup>」とは、経験を積んだ者は、物事の方針や判断を誤らないことをいう。

【No. 28】 次のA～Eのうち、下線部の語句の用いられ方が正しいものを選んだ組合せとして、妥当なのはどれか。

- A 結婚式がしめやかに執り行われた。
- B 彼は、私淑する学者に直接教えを受けている。
- C 後ろ髪を引かれる思いで故郷を後にする。
- D 枯れ木も山のにぎわいですから、先生も是非ご出席ください。
- E 後輩の家に招かれ、下にも置かないもてなしを受けた。

- 1 A C
- 2 A D
- 3 B D
- 4 B E
- 5 C E

【No. 29】 次の文は、「源氏物語」の一節であるが、文中の下線部A～Eの解釈として、妥当なのはどれか。

日もいと長きに、つれづれなれば、夕暮のいたう霞<sup>かす</sup>みたるに紛れて、かの小柴垣<sup>しば</sup>のもとに立ち出でたまふ。人々は帰したまひて、惟光<sup>これみつ</sup>の朝臣<sup>あそむ</sup>とのぞきたまへば、ただこの西面<sup>おもて</sup>にしも、持仏<sup>おこな</sup>すゑたてまつりて行ふ、尼なりけり。簾<sup>すだれ</sup>すこし上げて、花  
A  
奉るめり。中の柱に寄りみて、脇息<sup>けふそく</sup>の上に経を置きて、いとなやましげに読みみた  
B  
る尼君、ただ人と見えず。四十<sup>よそぢ</sup>あまりばかりにて、いと白うあてに、瘦<sup>や</sup>せたれどつ  
らつきふくらかに、まみのほど、髪<sup>かみ</sup>のうつくしげにそがれたる末も、なかなか長き  
C  
よりもこよなう今めかしきものかな、とあはれに見たまふ。

清げなる大人二人ばかり、さては童<sup>わらは</sup>べぞ出で入り遊ぶ。中に、十ばかりにやあらむと見えて、白<sup>きぬ</sup>き衣、山吹<sup>やまぶき</sup>などのなれたる着て、走り来たる女子<sup>をんなご</sup>、あまた見えつる子どもに似るべうもあらず、いみじく生ひ先見えて、うつくしげなるかたちなり。  
D  
髪<sup>あぶぎ</sup>は扇<sup>あふぎ</sup>をひろげたるやうにゆらゆらとして、顔<sup>かほ</sup>はいと赤くすりなして立てり。  
E

- 1 下線部Aは、「簾を少し巻き上げて、尼君に花を差し上げた」という意味である。
- 2 下線部Bは、「ひどく困った様子で読経している尼君は」という意味である。
- 3 下線部Cは、「かえって長い髪よりも若々しく見えるものだ」という意味である。
- 4 下線部Dは、「たいそう成人後の美しさが思いやられて」という意味である。
- 5 下線部Eは、「顔の血色も大変良く」という意味である。

【No. 30】 我が国の仏教に関する記述として、妥当なのはどれか。

- 1 奈良時代には、仏教は鎮護国家の思想により国家の保護を受けて発展し、仏教理論の研究が進んで、五山と呼ばれる諸学派が形成された。
- 2 平安時代には、仏教と日本古来の神々に対する信仰とを融合させようとする神仏習合が進み、神は仏の仮の姿だとする本地垂迹説が唱えられた。
- 3 鎌倉時代には、末法思想が流行し、民衆の間に仏教を広めようとする聖と呼ばれる布教者が多く現れ、念仏による極楽往生の教えを説いた。
- 4 室町時代には、それまでの戒律や学問を中心とした仏教と異なり、内面的な信仰を重視した新しい仏教が現れ、地方武士や農民に受け入れられた。
- 5 江戸時代には、仏教は幕府の保護と統制のもとで宗教としての活力を失って俗化し、また、中国から新しい宗派が伝えられることもなかった。

【No. 31】 明治政府の外交に関する記述として、妥当なのはどれか。

- 1 明治政府は、幕末以来懸案であった樺太と千島列島の帰属について、ロシアとの間でポーツマス条約を結び、千島全島を放棄する代わりに樺太を日本領とすることを確定した。
- 2 明治政府は、江華島事件を機会として日朝修好条規を結ばせ、朝鮮を日本の保護国としてその外交権を掌握するとともに、統監府を設置して伊藤博文を初代統監とした。
- 3 明治政府は、第2次伊藤内閣の陸奥宗光外相のもとで日英通商航海条約の調印に成功し、領事裁判権の撤廃、関税自主権の一部回復及び相互対等の最恵国待遇を実現した。
- 4 明治政府は、日清戦争に勝利をおさめ、下関条約を結んで清国から遼東半島や台湾の割譲を受けたが、イギリス、フランス及びドイツによる三国干渉により、台湾を返還した。
- 5 明治政府は、清国で起きた東学党の乱を列国と連合軍を組織して鎮圧し、満州を事実上占領した後に、清国との間に北京議定書を結んで満州における日本の独占的支配を承認させた。

【No. 32】 次のA～Eは、中国の歴史上の人物に関する記述であるが、それぞれを古いものから新しいものへ年代順に並べたものとして、妥当なのはどれか。

A 秦王の政は、中国を統一して、皇帝を名のり、地方に役人を派遣して支配する郡県制を施行し、貨幣・度量衡・文字を統一し、焚書坑儒によって言論や思想の統制を図った。

B 武帝は、中央集権体制を確立し、匈奴を挟み撃ちにするために張騫を大月氏に派遣するなど領土の拡大に努め、財政難を解決するため均輸・平準のような物価調整策をとり、塩、鉄、酒を専売とした。

C 劉邦は、項羽を破って中国を統一して漢王朝を建て、その後、都を長安に移し、一族や功臣を各地に封じ、直轄地にのみ郡県制をしく郡国制を施行して国家の基礎を固めた。

D 劉秀は、都を洛陽に移し、初めは内政に力を入れていたが、間もなく匈奴を撃ち、西域経営にも力を入れるなど勢力の拡大を図り、また、洛陽に赴いた倭の奴国の使者に金印を授けた。

E 王莽は、国号を新と改め、周の政治を理想としてその復活をめざしたが、時代の流れに逆行した政策は実情に合わず、農民による赤眉の乱や地方豪族の反抗が起こり、新は崩壊した。

- 1 A－B－C－D－E
- 2 A－C－B－E－D
- 3 A－C－D－B－E
- 4 C－B－A－E－D
- 5 C－D－A－B－E

【No. 3 3】 世界の土壌に関する記述として、妥当なのはどれか。

- 1 テラロッシヤは、インドのデカン高原に分布する玄武岩の風化した肥沃な黒色土であり、この土壌が分布している地域は、綿花栽培に適している。
- 2 レグールは、ブラジル高原南部に分布する玄武岩や輝緑岩の風化した土壌であり、生産性が比較的高く、この土壌が分布している地域は、コーヒー栽培が盛んで世界的な生産地になっている。
- 3 チェルノーゼムは、ウクライナ地方から西シベリアにかけ分布する肥沃な黒色土であり、この土壌が分布している地帯は、世界有数の穀倉地帯で小麦などが栽培されている。
- 4 プレーリー土は、北半球の針葉樹林帯に分布し、酸性で灰白色の層を含んだやせた土壌であり、この土壌が分布している地帯は、農業には向かないが重要な林業地域になっている。
- 5 ポドゾルは、熱帯地方に分布する鉄分やアルミニウム分の多い赤色の土壌であり、高温多湿のため有機物の分解が進みすぎ、土壌はやせている。

【No. 3 4】 我が国の法源に関する記述として、妥当なのはどれか。

- 1 裁判官は、独立してその職権を行い、法律によってのみ拘束され、先例には拘束されないので、判例は、拘束力を一切持たず、法源とならない。
- 2 制定法には、法律のほか政令や省令も含まれるが、最高裁判所規則や議院規則は、内部の規律に関する定めであるので制定法に含まれず、法源とならない。
- 3 慣習のうち人々が法意識をもって慣行しているものを慣習法と呼び、慣習法は法源の一つであり、制定法と食い違った場合には、常に優先して適用される。
- 4 条例は、憲法によって保障された自治立法権に基づき、地方公共団体が法律の範囲内で制定するものであり、制定法に含まれ、法源となる。
- 5 条約は、法源の一つであって、日本国憲法でもその遵守が規定されており、その効力は憲法の効力に優越するというのが通説である。

【No. 35】 次のA～Eのうち、日本国憲法に規定する天皇の国事行為に該当するものを選んだ組合せとして、妥当なのはどれか。

- A 大赦及び特赦を決定すること
- B 国会議員の総選挙の施行を公示すること
- C 憲法改正を発議すること
- D 法律、政令及び条約を公布すること
- E 国務大臣を任命すること

- 1 A C
- 2 A D
- 3 B D
- 4 B E
- 5 C E

【No. 36】 我が国の三権分立制に関する記述として、日本国憲法上、妥当なのはどれか。

- 1 最高裁判所の裁判官は内閣が任命するが、下級裁判所の裁判官は最高裁判所の長官が任命する。
- 2 内閣総理大臣は、国会の議決により衆議院議員の中から指名されなければならないが、この指名は、他のすべての案件に先立って行われなければならない。
- 3 国会は、罷免の訴追を受けた裁判官を裁判するため、両議院の議員で組織する弾劾裁判所を設ける権限を有する。
- 4 最高裁判所は、国会が制定した法律については違憲審査権を有するが、内閣が制定した命令については違憲審査権を有しない。
- 5 内閣は、衆議院及び参議院の両議院で内閣不信任決議案が可決された場合、両議院を解散することができる。



【No. 37】 我が国の第二次世界大戦後の外交に関する記述として、妥当なのはどれか。

- 1 我が国は、ポツダム宣言を受諾して連合国に占領されたが、サンフランシスコ平和条約の締結により、独立を回復するとともに国際連合への加盟が認められた。
- 2 我が国は、日米安全保障条約を結び西側陣営の一員となると同時に、憲法の平和主義の理念に沿って、非核三原則と武器輸出三原則を国会で決議した。
- 3 我が国は、日ソ共同宣言によって国交を回復したのちもソ連と平和条約を締結できなかったが、ソ連の国際法上の地位を継承したロシアと北方領土問題を棚上げにした上で平和条約を結んだ。
- 4 我が国は、大韓民国と日韓基本条約を締結し国交を正常化すると同時に、朝鮮民主主義人民共和国との国交正常化交渉を開始した。
- 5 我が国は、中華人民共和国が国際連合の代表権を獲得したのち、日中共同声明を発表し、中華人民共和国政府を中国唯一の合法政府と認め、国交を正常化した。

【No. 38】 我が国における行政の民主化に関する記述として、妥当なのはどれか。

- 1 行政委員会は、明治憲法下において行政権から独立した機関として設置され、日本国憲法下では、行政機関の政策立案に際して、関係者や有識者の意見を聞くために必ず開かれなくてはならないとされている。
- 2 国政調査権は、国会の両議院に認められた国政全般について調査する権限であり、両議院はそれぞれ証人の出頭及び証言並びに記録の提出を求めることができる。
- 3 行政手続法は、官僚制の肥大化をシビリアン・コントロールにより統制するために制定されたものであり、行政庁が行政指導によって企業や民間団体の活動を規制することを禁じている。
- 4 情報公開法は、国民の知る権利を実現するために、その請求に応じて行政機関に政策立案や実施に関する情報について、個人情報を除き一切の制約無く開示することを義務づけている。
- 5 オンブズマン制度とは、行政監察官が国民の要求に基づいて行政活動に関する調査及び改善勧告を行うもので、アメリカで創設され、我が国でも国と一部の自治体に導入されている。

【No. 39】 第二次世界大戦後の国際経済に関する記述として、妥当なのはどれか。

- 1 ウルグアイ-ラウンドでは、金融や通信などのサービス貿易の自由化の交渉が行われたが、特許権や著作権などの知的所有権の保護については取り上げられなかった。
- 2 ブレトンウッズ協定に基づき、第二次世界大戦後の国際経済の自由化と国際通貨体制の再建を目的として、世界貿易機関（WTO）と国際通貨基金（IMF）が設立された。
- 3 スミソニアン合意に基づいて、通貨の多角的な調整が行われ、新レートでの固定相場制の再建に成功し、通貨情勢は安定した。
- 4 プラザ合意では、日米欧の先進諸国が外国為替市場に協調介入してドル高是正を行うとされた。
- 5 キングストン合意では、国際通貨基金（IMF）は変動相場制度を正式に承認し、それを受けて主要各国は変動相場制へ移行した。

【No. 40】 次の文は、需給関係による価格の決定に関する記述であるが、文中の空所ア～エに該当する語の組合せとして、妥当なのはどれか。

下の図は、縦軸に価格、横軸に数量をとり、需要曲線をDD、供給曲線をSSで示し、完全競争市場におけるある財の価格と数量との関係を表したものである。

この図において、需要曲線と供給曲線との交点Eにおける価格Pを  という。もし、他の条件が一定であれば、価格がPよりも高くなると、 が発生する。

一般に、所得が増えれば需要曲線は  に移動し、技術進歩等による生産コストの減少があれば供給曲線は  に移動する。

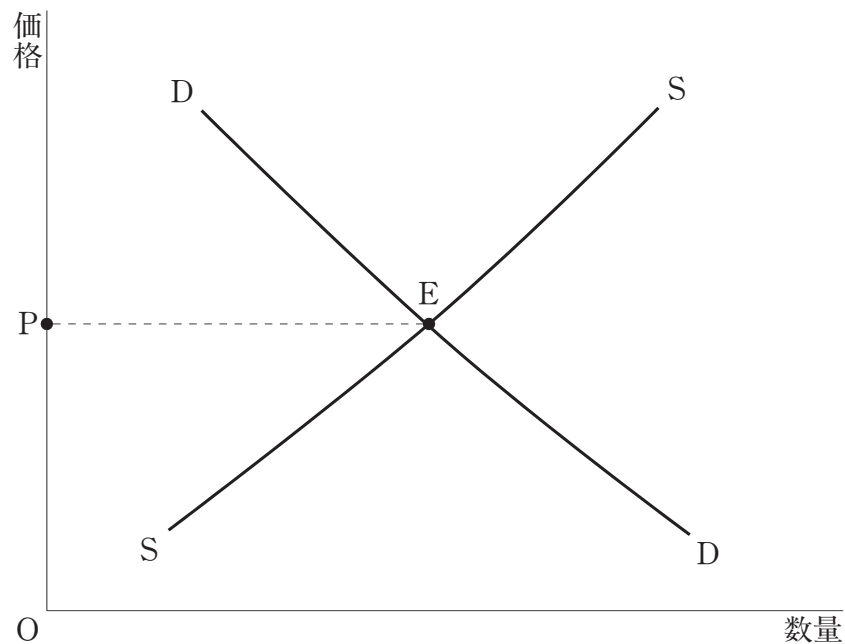

- |   | ア    | イ    | ウ | エ |
|---|------|------|---|---|
| 1 | 均衡価格 | 超過需要 | 左 | 右 |
| 2 | 均衡価格 | 超過供給 | 右 | 左 |
| 3 | 均衡価格 | 超過供給 | 右 | 右 |
| 4 | 管理価格 | 超過需要 | 左 | 左 |
| 5 | 管理価格 | 超過供給 | 右 | 左 |

【No. 4 1】 企業の形態に関する記述として、妥当なのはどれか。

- 1 新たに成長が期待される産業への進出などを目的に、異種産業の企業を吸収又は合併し、経営の多角化を進める巨大企業をコンツェルンという。
- 2 大企業が株式の保有や役員のパ遣を通じて、複数の産業部門にまたがって、他の多くの企業を支配する形態をカルテルという。
- 3 多数の国々に支店、子会社又は関連会社を持ち、生産や販売などを行う国際的な大企業をM&Aという。
- 4 同一産業の複数の企業が独立性を捨てて結合し、大企業になり、市場の独占的な支配をめざす形態をトラストという。
- 5 同一産業の独立した各企業が、販売価格や生産量、販売経路などについて協定を結び、高い利潤の確保をめざす形態をコングロマリットという。

【No. 4 2】 次のA～Dのうち、最近の最高裁判所の判例に関する正しい記述を選んだ組合せとして、妥当なのはどれか。

- A テレビ放送をされた報道番組の内容が人の社会的評価を低下させるか否かについて、発言内容や文字情報の内容を考慮して判断すべきであり、効果音やナレーション、放送全体から受ける印象は考慮すべきでないとした。
- B 食糧費支出に関する公文書の公開について、会議出席者の氏名は、民間人であっても、職務として出席する限り、原則として非公開情報に当たらないとした。
- C 参議院議員選挙の非拘束名簿式比例代表制について、公職選挙法がその制度を採用することは、国会の裁量の範囲内にあるとした。
- D 国鉄分割・民営化に伴うJR職員の採用について、国鉄が採用候補者の選定及び採用候補者名簿の作成に当たり組合差別をしたという場合に、JRは使用者として不当労働行為の責任を負うものではないとした。

- 1 A B
- 2 A C
- 3 B C
- 4 B D
- 5 C D

【No. 4 3】 次の図のように、棒のA端をちょうつがいで鉛直な壁に取り付け、B端に20Nの鉛直下方の力を加えた。今、棒の中心Cを糸で水平に引き、棒と壁の角度が $30^\circ$ で静止するようにしたとき、糸を引く力はどれか。ただし、棒及び糸の重さは無視する。

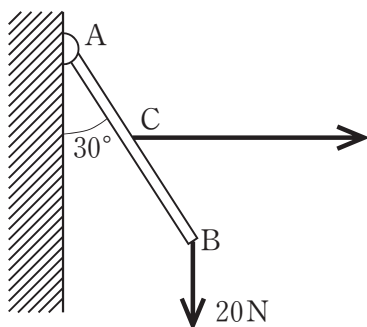

- 1      10 N
- 2       $5\sqrt{3}$  N
- 3       $10\sqrt{3}$  N
- 4       $\frac{20}{\sqrt{3}}$  N
- 5       $\frac{40}{\sqrt{3}}$  N

【No. 4 4】 次の文は、ドップラー効果に関する記述であるが、文中の空所A、Bに該当する数値の組合せとして、妥当なのはどれか。

東西に直線に伸びる高速道路を、速さ $22\text{ m/s}$ で東から西に向かって走っているトラックが、速さ $28\text{ m/s}$ で西から東に向かって走っている救急車とすれ違った。

救急車が $1000\text{ Hz}$ のサイレンを鳴らし続けているとき、トラックの運転手に聞こえるサイレンの音の振動数は、すれ違う前はおよそ   $\text{ Hz}$ であり、すれ違った後はおよそ   $\text{ Hz}$ であった。ただし、音の速さを $340\text{ m/s}$ とする。

- |   | A    | B    |
|---|------|------|
| 1 | 984  | 1019 |
| 2 | 1019 | 864  |
| 3 | 1019 | 984  |
| 4 | 1160 | 864  |
| 5 | 1160 | 984  |

【No. 4 5】 40℃の硝酸カリウム飽和水溶液200 gを10℃まで冷却したとき、析出する硝酸カリウムの質量として、妥当なのはどれか。ただし、水100 gに対する硝酸カリウムの溶解度は、10℃では22 g、40℃では64 gとする。

- 1 6.4 g
- 2 12.8 g
- 3 25.6 g
- 4 51.2 g
- 5 102.4 g

【No. 4 6】 次の表は、合金の組成とその特徴を示したものであるが、表中の空所A～Cに該当する語の組合せとして、妥当なのはどれか。

名 称	組 成	特 徴
黄 銅	Cu- <input type="text" value="A"/>	加工しやすい
<input type="text" value="B"/>	Fe-Cr-Ni	さびにくい
は ん だ	Pb- <input type="text" value="C"/>	融点が低い

- |   | A  | B      | C  |
|---|----|--------|----|
| 1 | Zn | ジュラルミン | Sn |
| 2 | Al | ジュラルミン | Zn |
| 3 | Sn | 洋銀     | Zn |
| 4 | Zn | ステンレス鋼 | Sn |
| 5 | Sn | ステンレス鋼 | Al |

【No. 47】  $\text{CuCl}_2$ の水溶液を、4 Aの電流で1520秒間電気分解したとき、陰極に析出するCuの質量として妥当なのはどれか。ただし、ファラデー定数を $9.65 \times 10^4$  C/mol、Cuの原子量を63.5とする。

- 1 1 g
- 2 2 g
- 3 3 g
- 4 4 g
- 5 5 g

【No. 48】 次の文は、動物又は植物の生殖と発生に関する記述であるが、妥当なのはどれか。

- 1 有性生殖では、卵や精子のように合体を行う生殖細胞を接合子といい、接合子の合体を接合と呼び、その結果生じた細胞が配偶子である。
- 2 動物の卵や精子の基になる細胞は、形成体と呼ばれ、発生の比較的早い時期から分裂を繰り返す。雌は卵原細胞、雄は精原細胞になる。
- 3 ウニの卵は、卵割が進むと次第に割球が多くなり、胚全体が桑の実のような桑実胚になって、胚の内部に卵割腔と呼ばれる空所ができる。
- 4 イネなどの被子植物における胚乳種子とは、発芽のときの養分となる炭水化物、脂肪、タンパク質などの貯蔵物質を子葉に蓄積した種子である。
- 5 重複受精は、イチョウなどの裸子植物にみられる受精方式であり、精細胞が助細胞と反足細胞にそれぞれ受精することをいう。

【No. 49】 次の文は、生物の密度効果に関する記述であるが、文中の空所A～Cに該当する語の組合せとして、妥当なのはどれか。

トノサマバッタは、低い個体群密度では  と呼ばれる通常の個体になるが、幼虫の時に高い密度で成長した場合は、体色が黒く、長いはねを持ち、後あしが短くて飛ぶ能力が高いなどの特徴を持つ  と呼ばれる個体になる。このように、個体群密度が個体の形質に影響を及ぼす現象を  という。

	A	B	C
1	単相	複相	相変異
2	単相	群生相	相変異
3	単相	群生相	遷移
4	孤独相	複相	遷移
5	孤独相	群生相	相変異

【No. 50】 地球の運動に関する記述として、妥当なのはどれか。

- 1 天球は周期約24時間で日周運動をするが、この周期を1恒星日といい、地球の公転周期である。
- 2 地球の自転を実験的に証明する方法にフーコーの振り子があるが、フーコーの振り子の振動面は、北半球では時計と反対周りに回転する。
- 3 太陽が天球上を移動する道を黄道というが、黄道面は赤道面に一致しているため、太陽は天球上の黄道を1年かけて1周する。
- 4 地球の公転は、恒星を見たときの角度や見える方向の変化である年周視差や年周光行差によって証明することができる。
- 5 地球は、月や太陽の引力の影響を受け、自転軸の傾きが変化するため、1年間で太陽の南中高度が変化する。